

CA260D

Rouleaux monocylindres pour les sols

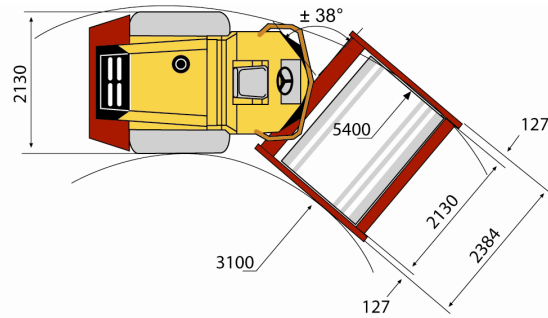

Caractéristiques techniques

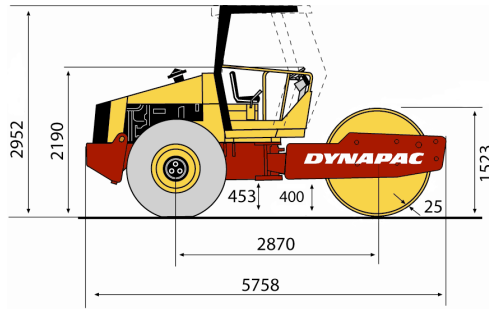

	CA260D
Poids	
Poids max. en ordre de marche	13 850 kg
Poids en ordre de marche (avec ROPS) (max.)	11 300 kg
Poids sur le cylindre avant	6 200 kg
Poids sur l'essieu arrière	5 100 kg
Translation	
Vitesse de travail (km/ h)	0-9
Oscillation	±9°
Dimensions des pneus (8 ply)	23,1x26
Aptitude en pente théorique (%)	71
Compactage	
Charge linéaire statique	29,10 kg/ cm
Amplitude nominale, grande	1,70 mm
Amplitude nominale, petite	0,80 mm
Fréquence de vibration, à haute amplitude	33 Hz
Fréquence de vibration, à basse amplitude	33 Hz
Force centrifuge, à haute amplitude	246 kN
Force centrifuge, à basse amplitude	119 kN
Moteur	
Fabricant	Cummins
Modèle	QSB6.7
Type	Refroidissement par eau avec refroidisseur de l'air admis
Puissance	112 kW
Puissance	150 ch
Puissance @	2 200 tr/ mn
Puissance (norme de évaluation)	SAE J1995
Capacité du réservoir de carburant	320 l
Système hydraulique	
Translation	1 pompe à pistons axiaux à débit variable avec asservissement. 1 moteur à pistons axiaux à débit constant. 1 moteur à pistons radiaux à débit constant.
Vibration	1 pompe à pistons axiaux à débit variable. 1 moteur à pistons axiaux à débit constant.
Direction	1 pompe à engrenages.
Frein de service	Hydrostatique commandé par le levier de translation.
Freins de secours et de stationnement	Freins multidisques auto- serrants sur les roues arrière.

Trouvez votre revendeur local sur notre site www.dynapac.fr

Caractéristiques modifiables sans préavis. Document non contractuel. Les matériels figurant en illustration peuvent comporter des options. Les informations ci-dessus sont données à titre indicatif et sans garantie d'aucune sorte.